

## Director's Chair

*Istruzioni di montaggio, uso e manutenzione*  
Assembly, use and maintenance instructions

---

*La nostra leggendaria Sedia da Regista è un prodotto artigianale rigorosamente Made in Italy, realizzato con materie prime d'eccellenza reperite in Italia, adatto per uso indoor e outdoor.*

*Per realizzarla abbiamo scelto un elegante tessuto riciclato Raytent® Living, certificato ReMade® in Italy, derivante da scarti di lavorazione delle tende da sole. Una tela 100% acrilica non solo bella e resistente, ma anche più sostenibile.*

*Il telaio è in legno massello di faggio tinto noce, lavorato nelle nostre falegnamerie e assemblato con minuterie in acciaio zincato robuste e durevoli.*

*Buon relax!*

Our legendary Director's Chair is an artisanal product handcrafted in Italy, made with top quality raw materials sourced in Italy, suitable for indoor and outdoor use.

To create it, we have chosen an elegant recycled Raytent® Living fabric, certified ReMade® in Italy, derived from awning manufacturing waste. A 100% acrylic canvas that is not only beautiful and high-performing, but also more sustainable.

The frame is made of solid walnut-stained beech wood, crafted in our joinery and assembled with strong and durable galvanized steel hardware.

Enjoy your relax!

## Montare la sedia Assembling the chair

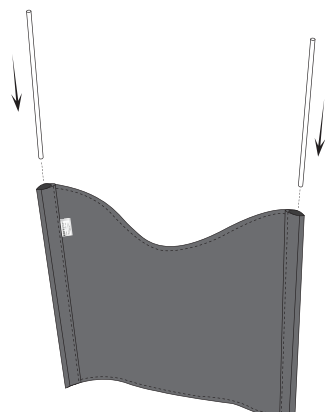

①

*Prendere la seduta (tessuto quadrato) e le astine. Inserire le astine negli appositi orli del tessuto.*

Take the seat (square textile) and the rods. Insert the rods into the appropriate fabric hems.

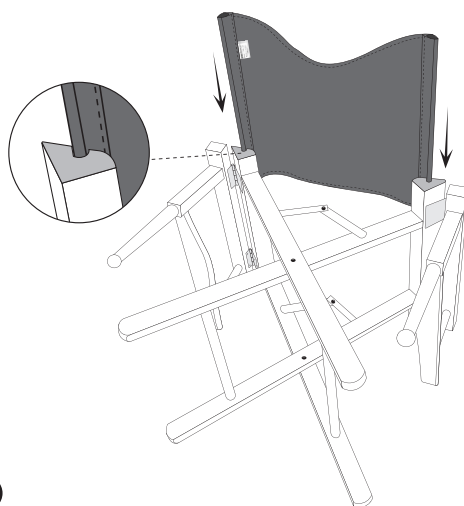

②

*Posizionare la sedia a terra con il retro rivolto verso l'alto. Non aprirla completamente. Far scorrere la seduta nelle scanalature. L'etichetta bianca deve essere rivolta verso il lato illustrato.*

Place the chair on the floor with the back facing up. Don't open it completely. Slide the seat into the grooves, the white label facing the illustrated side.

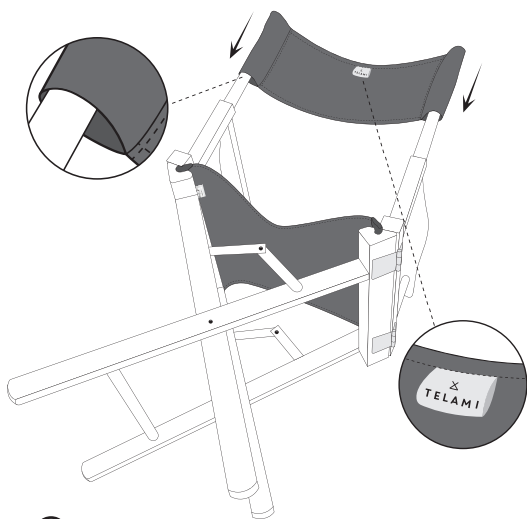

③

*Lasciando la sedia nella stessa posizione, ruotare in avanti i poli dello schienale ed inserire il tessuto con l'etichetta di pelle in alto.*

Leaving the chair in the same position, turn the backrest poles forward and insert the textile with the leather label on top.

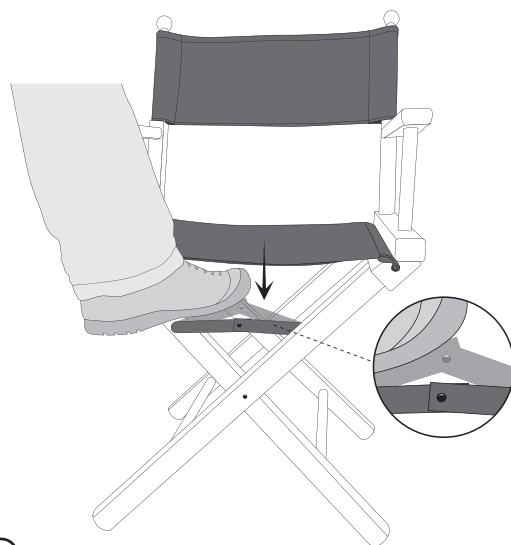

④

*Mettere in piedi la sedia e premere entrambe le cerniere con il piede, fino a farle scattare. Se si chiude la sedia per riporla, ricordarsi di ripetere sempre questo passaggio ogni volta che si riapre.*

Put the chair in standing position and press both metal hinges with your foot until they snap. If you close the chair for storing, remember to repeat this step every time you open it again.

## Cura e manutenzione Maintenance and care



100% acrilico per esterni  
idrorepellente, resistente agli  
UV, antimacchia e antimuffa



Lavare a 30°C con ciclo  
delicato, oppure a secco.  
Non candeggiare.  
Non centrifugare, non usare  
asciugatrice. Si consiglia  
l'utilizzo di ammorbidente.  
Asciugare in posizione verticale  
intrisa d'acqua. Non strizzare.  
Stirare a bassa temperatura.

Dopo il lavaggio la tela  
potrebbe restringersi  
lievemente, ma con l'utilizzo  
recupera la lunghezza  
originaria. In caso di  
versamento di liquidi può  
essere pulita assorbendo  
immediatamente con un panno  
asciutto.

La struttura in legno è trattata  
con finiture che la proteggono  
dai raggi solari. Non lasciare  
la sedia alle intemperie,  
ricoverarla in luogo protetto e  
asciutto durante la notte.  
Non esporre il prodotto alla  
pioggia diretta.  
Per la pulizia usare  
esclusivamente prodotti  
specifici per legno, non  
abrasivi.  
Non salire in piedi sulla sedia  
e poggiarla esclusivamente su  
superfici piane e regolari.



100% acrylic for outdoor  
water repellent, UV resistant,  
stain resistant and anti-mold



Wash at 30°C with a gentle  
cycle or dry clean.  
Do not bleach.  
Do not centrifuge, do not  
tumble dry. The use of fabric  
softener is recommended.  
Dry in upright position soaked  
in water. Do not wring.  
Iron at low temperature.

After washing, the cloth may  
shrink slightly, but it will regain  
its original length with use. In  
the event of liquid spills, it can  
be cleaned by immediately  
absorbing with a dry cloth.

The wooden frame is finished  
with coatings that protect it  
from sunlight. Do not leave  
the chair in the weather, store  
it in a protected and dry place  
overnight.  
Do not expose the product to  
direct rain.  
For cleaning, only use specific,  
non-abrasive products for  
wood.  
Do not stand on the chair  
and only place it on even, flat  
surfaces.