



audio-technica

AT-LP70XBT

Giradischi automatico wireless

Manuale dell'utente

Italian

Introduzione

Questo prodotto può essere utilizzato soltanto nei paesi in cui è consentita la vendita. Controllare che la tensione di funzionamento e la spina dell'adattatore CA del prodotto sia corretta per il paese di utilizzo.

Precauzioni di sicurezza

Anche se questo prodotto è stato realizzato per essere utilizzato in piena sicurezza, l'uso scorretto potrebbe causare incidenti. Per garantire il massimo grado di sicurezza, osservare tutte le avvertenze e le precauzioni fornite per l'utilizzo del prodotto.

Informazioni importanti

Avvertenza

Per evitare il pericolo di incendi o scosse elettriche, non esporre questo apparecchio alla pioggia o all'umidità.

Attenzione

- Non esporre questo apparecchio a sgoccioli o schizzi di liquidi.
- Per evitare scosse elettriche, non aprire il telaio.
- Per l'assistenza, rivolgersi esclusivamente a personale qualificato.
- Non esporre questo apparecchio a calore eccessivo, ad esempio luce solare, fiamme esposte o simili.
- Non sottoporre questo apparecchio a forti urti.
- L'apparecchio va posizionato in prossimità di una presa elettrica CA per agevolare il collegamento dell'adattatore CA in qualsiasi momento.
- In caso d'emergenza scollegare rapidamente l'adattatore CA.
- Non collocare sopra l'apparecchio oggetti riempiti con liquidi, ad esempio vasi con fiori.
- Per evitare il pericolo di incendi, non collocare fonti a fiamma viva (ad esempio candele accese) su questo apparecchio.
- Non installare questo apparecchio in spazi ristretti come scaffali o simili.
- Installare questo apparecchio in ambienti ben ventilati.
- La targhetta si trova nella parte inferiore dell'apparecchio.

Per utenti degli Stati Uniti d'America

Avviso FCC

Avvertenza

Questo dispositivo è conforme alla Sezione 15 della normativa FCC. Il suo funzionamento è soggetto alle seguenti due condizioni: (1) Il dispositivo non deve causare interferenze nocive e, (2) il dispositivo deve accettare le interferenze ricevute, incluse quelle che potrebbero causarne un funzionamento non corretto.

Attenzione

Qualsiasi modifica apportata al prodotto dall'utente non espressamente approvata o descritta nel presente manuale può invalidarne i diritti d'uso.

Precauzioni di sicurezza

Nota: Questo dispositivo è stato testato e trovato conforme ai limiti stabiliti per i dispositivi digitali di Classe B, in base a quanto descritto nella Sezione 15 della normativa FCC. Questi limiti sono stati stabiliti per offrire un ragionevole grado di protezione contro le interferenze nocive in aree residenziali. Questo dispositivo genera, utilizza e può emettere energia sotto forma di radio frequenze e, se non installato secondo le istruzioni, potrebbe causare interferenze nocive alle comunicazioni radio. Non vi è, tuttavia, alcuna garanzia che tali interferenze non si verifichino in particolari situazioni. Nel caso in cui il dispositivo dovesse interferire con la ricezione di segnali radio o televisivi, il che può essere accertato spegnendo e riaccendendo l'unità, l'utente è invitato ad adottare una o più delle seguenti contromisure:

- Riorientare o spostare l'antenna ricevente.
- Incrementare la distanza tra il dispositivo e l'apparecchio ricevitore.
- Collegare il dispositivo a una presa di corrente diversa da quella a cui è stato connesso l'apparecchio ricevente.
- Consultare il rivenditore e/o un tecnico specializzato radio/TV per assistenza.

Il presente trasmettitore non deve essere posizionato o utilizzato insieme ad altre antenne o trasmettitori impiegati in altri sistemi.

Dichiarazione relativa all'esposizione alle RF

Il presente dispositivo soddisfa i limiti stabiliti per l'esposizione alle radiazioni di RF (Radio Frequenza) in ambiente non controllato secondo quanto indicato dalla normativa FCC, rispettandone di base le linee guida fissate. Il presente dispositivo emette energia sotto forma di RF a livelli molto bassi, ritenuti conformi senza la valutazione dell'esposizione massima ammissibile (MPE). Tuttavia è auspicabile che venga installato e utilizzato mantenendo il radiatore ad almeno 20 cm dal corpo della persona.

Contatto

Società responsabile: Audio-Technica U.S., Inc.
Indirizzo: 1221 Commerce Drive, Stow, Ohio 44224, USA
Tel: 330-686-2600

Per utenti del Canada

Dichiarazione ISED

CAN ICES-003 (B)/NMB-003(B)

Questo dispositivo contiene trasmettitori/ricevitori esenti da licenza, conformi alle RSS esenti da licenza di Innovation, Science and Economic Development Canada. L'uso è soggetto alle seguenti condizioni:

1. Questo dispositivo non deve causare interferenze.
2. Questo dispositivo deve tollerare qualunque interferenza, comprese quelle che possono causare un funzionamento indesiderato del dispositivo.

Questo dispositivo è conforme ai limiti stabiliti dalle specifiche RSS-102 relative all'esposizione alle radiazioni in ambienti non controllati.

Questa apparecchiatura deve essere installata e utilizzata con una distanza minima di 20 cm tra il radiatore e il corpo.

Note per l'uso

Corpo del giradischi

- Non installare e non utilizzare il prodotto in luoghi molto caldi, umidi, sporchi o soggetti a vibrazioni eccessive.
- Il prodotto dovrebbe essere posizionato su una superficie piatta, in piano.
- Quando si apre o si chiude la copertura antipolvere, farlo lentamente. Chiudere la copertura antipolvere sempre completamente.
- Assicurarsi di leggere il manuale dell'utente del dispositivo Bluetooth prima di collegarlo al prodotto.

Puntine sostitutive

- La puntina è estremamente delicata. Maneggiare con cura.
- Per proteggere la puntina, fissare la protezione in dotazione alla puntina di ricambio quando il prodotto non è in uso.
- Non toccare la puntina con le dita.
- Non far urtare o cadere la puntina contro il piatto, il tappetino in feltro o i bordi del disco.
- Assicurarsi di fissare la protezione prima di appoggiare la puntina di ricambio sul pavimento o su una scrivania. Non posizionare la puntina sul pavimento o su una scrivania. Ciò potrebbe danneggiare, scheggiare o rompere la puntina.
- La puntina di ricambio per questo prodotto non indicata per l'uso da parte di DJ. Non utilizzare il prodotto in alcun modo che possa danneggiare la puntina, come ad esempio lo scratching (sfregamento manuale del disco sul giradischi per produrre il suono).
- Non applicare forza laterale alla puntina mentre è sul disco. Ciò potrebbe danneggiare, scheggiare o rompere la puntina. Anche il disco potrebbe danneggiarsi.

Contenuto della confezione

- Prima di utilizzare questo prodotto, accertarsi di disporre di tutti gli articoli in dotazione.
- Se mancano alcuni componenti o se questi sono danneggiati contattare il rivenditore locale Audio-Technica.
- Dopo l'acquisto, si consiglia di conservare tutto il materiale di imballaggio per poterlo usare in caso di immagazzinamento, trasferimento o spedizione del prodotto.

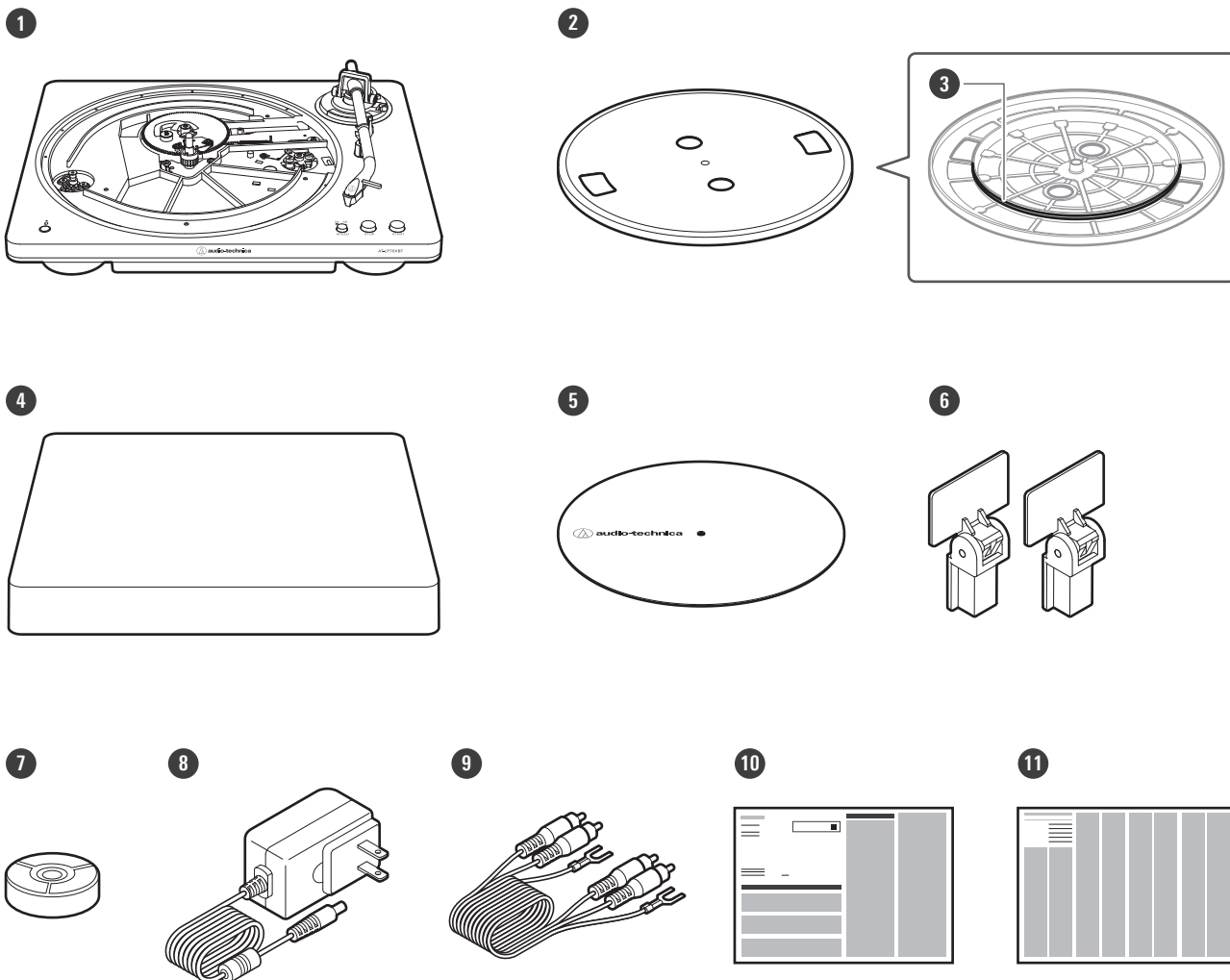

- 1 Corpo del giradischi
- 2 Piatto
- 3 Cinghia di azionamento
- 4 Copertura antipolvere
- 5 Tappetino in feltro
- 6 Cerniere della copertura antipolvere
- 7 Adattatore per 45 giri
- 8 Adattatore CA
- 9 Cavo audio RCA (ca. 1,0 m)
- 10 Guida rapida
- 11 Guida precauzionale

Nomi di componenti e funzioni

Vista dall'alto

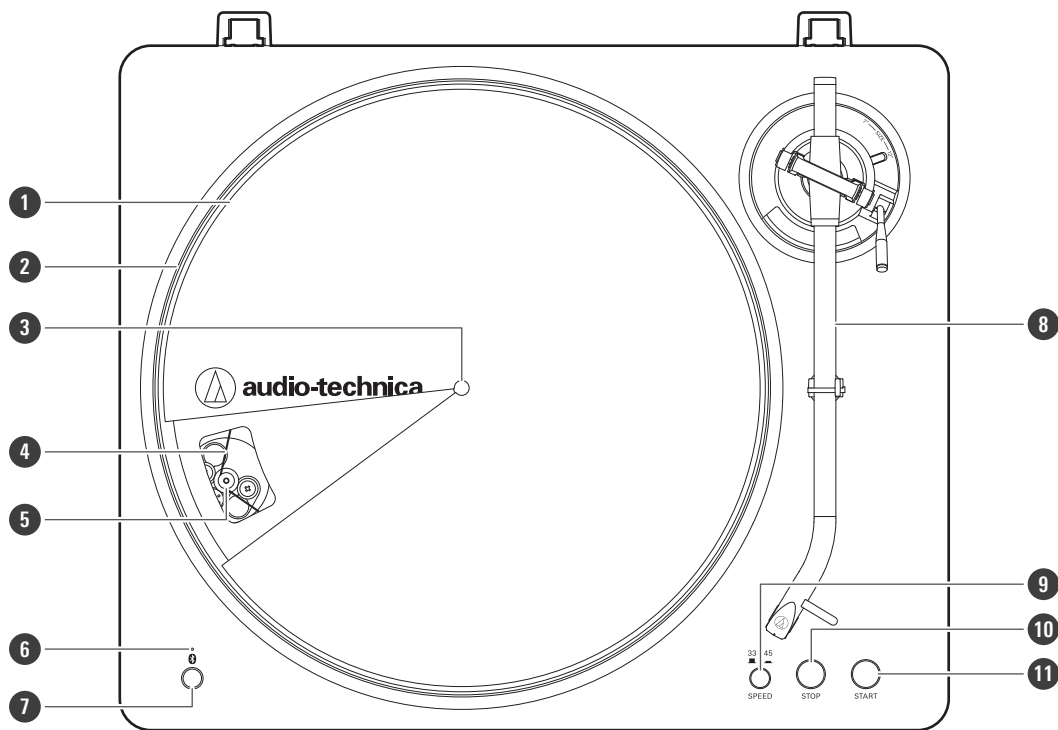

1 Tappetino in feltro

2 Piatto

3 Perno

4 Cinghia di azionamento

5 Puleggia del motore (color ottone)

6 Indicatore del Bluetooth

Lampeggia o si illumina per visualizzare lo stato della connessione Bluetooth.

7 Pulsante di connessione Bluetooth

Serve a collegare il prodotto con i dispositivi Bluetooth.

8 Braccio

9 Pulsante velocità piatto

Selezionare la velocità del piatto (33-1/3 o 45 giri).

10 Pulsante STOP

Riporta il braccio in posizione iniziale e ferma il piatto.

11 Pulsante START

Gira il piatto e muove il braccio.

Vista posteriore

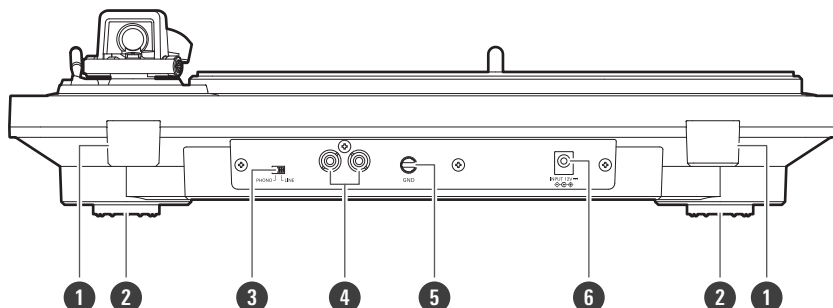

1 Supporti cerniera copertura antipolvere

Punti di fissaggio per le cerniere della copertura antipolvere.

2 Piedino

3 Selettore del preamplificatore

Se si collega a un amplificatore con jack di ingresso PHONO, impostare questo interruttore nella posizione PHONO.
Se si collega un amplificatore con jack LINE/AUX, impostare questo interruttore nella posizione LINE.

4 Terminali di output stereo

Collegare il cavo audio RCA. Collegare alla presa dell'ingresso fono dell'amplificatore o alla presa di ingresso di linea. Il terminale rosso è il canale destro e il terminale bianco è il canale sinistro.

5 Terminale di massa (terra)

Serve per collegare il terminale di massa dell'amplificatore al presente terminale usando la linea di massa del cavo audio RCA.

6 Jack di ingresso alimentazione

Connette all'adattatore CA.

Braccio

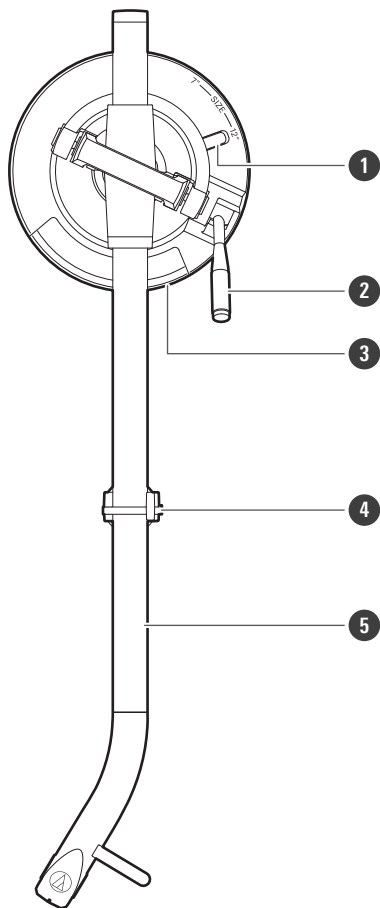

1 Selettore dimensioni

Passare da 12" a 7", a seconda delle dimensioni del disco.

2 Leva di comando per il sollevamento del braccio

Aziona il sollevamento del braccio.

3 Sollevamento del braccio

Sposta il braccio in verticale avvicinandolo o allontanandolo dalla superficie del disco.

4 Supporto braccio con graffa

Usare la graffa per fissare il braccio in modo che non si sposti.

5 Braccio

Capsula

Questo prodotto è dotato di un Fonorivelatore a Magnete Mobile Stereo AT-VM95C. La capsula non può essere rimossa.

Nomi di componenti e funzioni

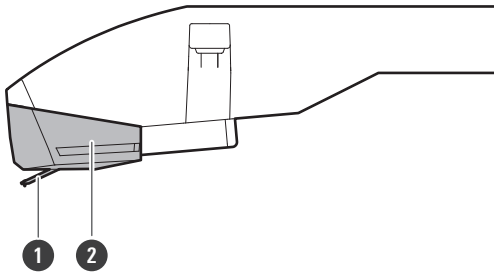

1 Puntina

La puntina è estremamente delicata. Maneggiare con cura.

2 Puntine sostitutive

Preparazione all'uso

Configurazione del giradischi

- Posizionare il prodotto su una superficie in piano.
- Per evitare gli effetti delle vibrazioni e della pressione acustica non montare il prodotto accanto a determinanti componenti, come gli altoparlanti.
- Se installato accanto a un apparecchio radio il prodotto potrebbe prelevare la carica elettrostatica della radio. Pertanto, tenere il prodotto lontano da apparecchi radio.
- Se il prodotto si trova vicino ad apparecchiature (telefoni cellulari, ecc.) che emettono forti onde radio, potrebbero verificarsi dei disturbi.

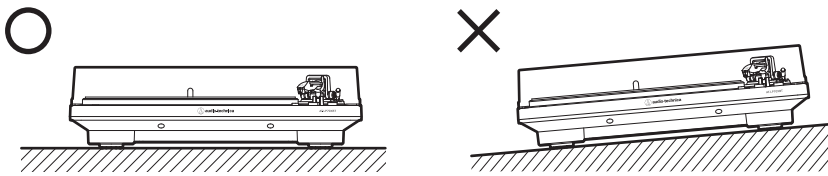

Posizionamento del piatto e del tappetino in feltro

Al primo utilizzo il prodotto richiede alcune operazioni di assemblaggio. Non collegare l'adattatore CA prima di avere terminato il montaggio.

1 Sistemare il piatto sul perno.

- Per evitare di danneggiare il perno quando si posiziona il piatto, allineare le posizioni del perno e il foro del piatto quindi sistemare lentamente in sede il piatto.
- Allineare una delle aperture alla posizione della puleggia del motore (color ottone).
- Controllare che il piatto sia sistemato correttamente in sede sul perno.

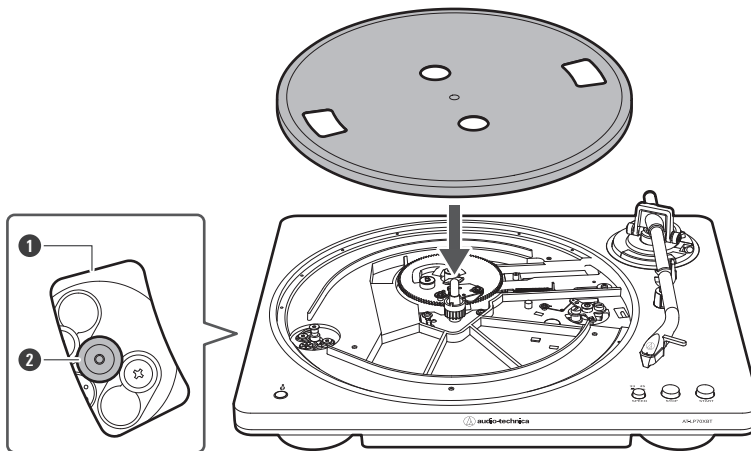

1 Apertura

Preparazione all'uso

2 Puleggia del motore (color ottone)

2 Collegare la cinghia di azionamento alla puleggia del motore (color ottone).

- Allineare una delle aperture del piatto alla puleggia del motore (color ottone) e, tirando entrambe le estremità del nastro rosso attaccato alla cinghia di azionamento, posizionare la cinghia di azionamento sulla puleggia del motore (color ottone), come illustrato nello schema. Durante questa operazione, fare attenzione a non attorcigliare la cinghia di azionamento.

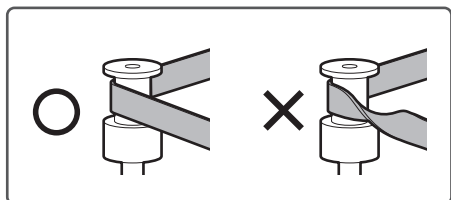
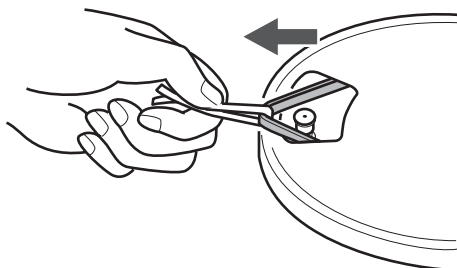

3 Rimuovere il nastro rosso dalla cinghia di azionamento.

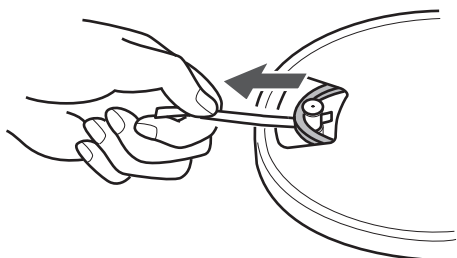

4 Posizionare il tappetino in feltro sul piatto.

Preparazione all'uso

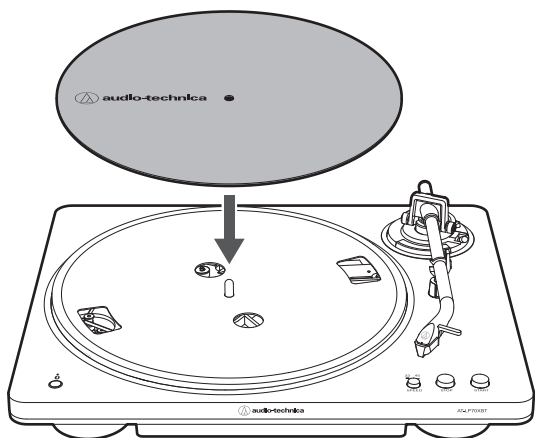

Rotazione del piatto

1 Rimuovere la fascetta in vinile che blocca il braccio. Rilasciare la graffa della base del braccio e sollevare il braccio con la leva di comando per il sollevamento. Girare lentamente il piatto girevole dieci volte a mano nella direzione della freccia.

- Si consiglia di tenere il braccio per evitare che si sposti. Questo passaggio serve per resettare il meccanismo automatico, eliminando eventuali torsioni della cinghia di azionamento e assicurandosi che la cinghia di azionamento possa scorrere liberamente lungo il cerchio di trasmissione sul lato inferiore del piatto.

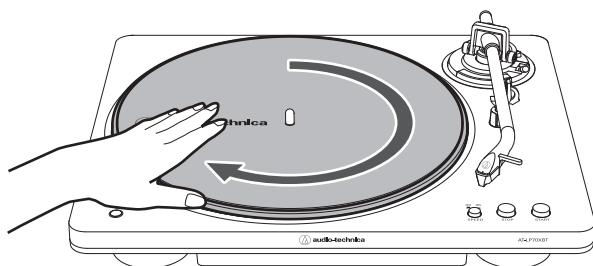

Installazione della copertura antipolvere

La copertura antipolvere è progettata per proteggere i componenti sensibili del prodotto quando il prodotto non viene utilizzato.

1 Fissare le cerniere della copertura antipolvere alla copertura antipolvere.

Preparazione all'uso

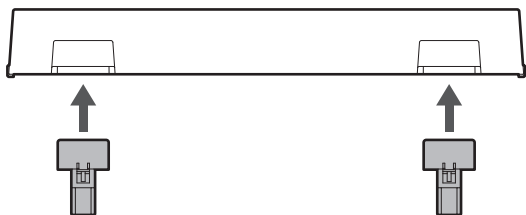

2 Inserire le cerniere della copertura antipolvere sui relativi supporti sul retro del corpo.

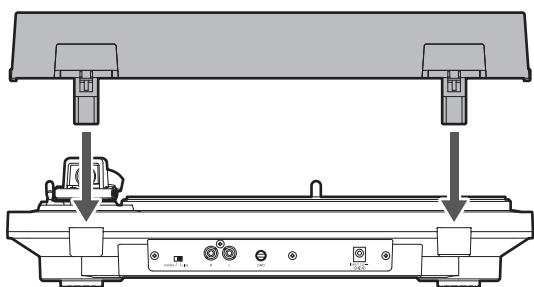

- Quando si toglie la copertura antipolvere, tirarla lentamente dai supporti della cerniera della copertura antipolvere.

Connessioni wireless/cablate

A seconda del luogo di utilizzo, il prodotto può essere collegato in modalità wireless tramite Bluetooth o a dispositivi quali altoparlanti attivi tramite il cavo audio RCA.

Connessioni wireless

Per informazioni dettagliate sulle connessioni wireless tramite Bluetooth, consultare il sito "Utilizzo di connessioni wireless" (p.15).

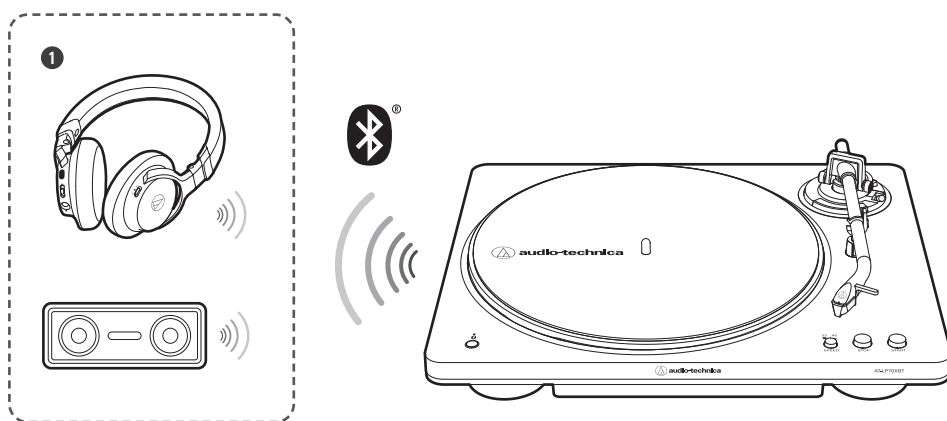

1 Cuffie o altoparlanti wireless

Connessioni cablate

Per informazioni dettagliate sulle connessioni cablate tramite cavi audio RCA, consultare il sito "Utilizzo di connessioni cablate" (p.23).

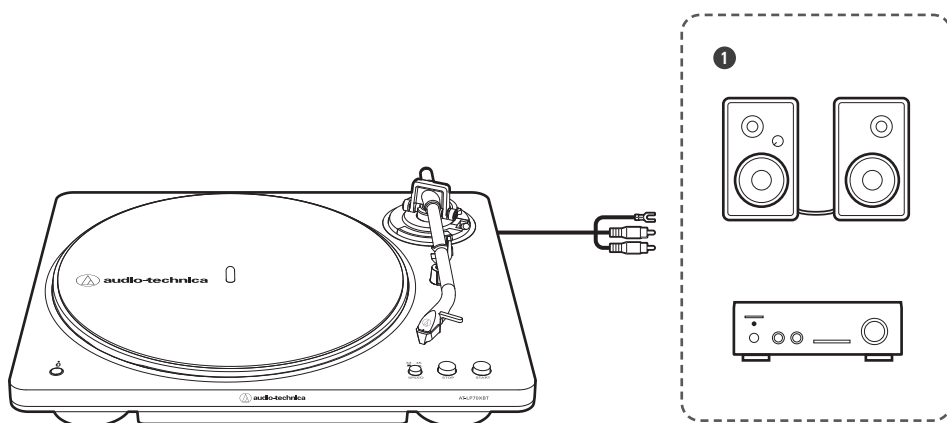

1 Altoparlanti attivi o amplificatore



- Non è possibile regolare il volume se gli altoparlanti collegati, ecc. non dispongono di una funzione di regolazione del volume.

Utilizzo di connessioni wireless

Questo prodotto supporta le connessioni Bluetooth. Può essere collegato a dispositivi che supportano la tecnologia Bluetooth, come cuffie e altoparlanti (di seguito, "dispositivi Bluetooth").

Informazioni sull'associazione

Per collegare il prodotto a un dispositivo Bluetooth, è necessario prima effettuare l'associazione (ossia la registrazione). Una volta eseguita l'associazione, non è necessario ripetere l'operazione. Sarà tuttavia necessario eseguire nuovamente l'associazione nei seguenti casi:

- Se il prodotto viene eliminato dalla cronologia di collegamento del dispositivo Bluetooth.
- Se il prodotto viene mandato in assistenza per la riparazione.
- Se si associano 9 o più dispositivi. (il prodotto può essere associato al massimo a 8 dispositivi. Quando si associa il nono dispositivo, le informazioni di associazione per il dispositivo con la più data di collegamento meno recente saranno sovrascritte dalle informazioni per il nuovo dispositivo.)

Associazione di un dispositivo Bluetooth

- Leggere il manuale dell'utente per il dispositivo Bluetooth.
- Posizionare il dispositivo Bluetooth a una distanza massima di 1 m dal prodotto per effettuare correttamente l'associazione.
- Si noti che Audio-Technica non può garantire il funzionamento dei dispositivi Bluetooth collegati.

1 Inserire l'adattatore CA in una presa.

- Il prodotto non è provvisto di pulsante di accensione. Una corrente di riserva continua ad essere sempre presente nel prodotto anche quando non in uso; scollegare l'adattatore CA dalla presa se il prodotto non è utilizzato per un periodo prolungato di tempo.
- Inserire l'adattatore CA in una presa senza rimuovere la protezione della puntina di ricambio. Se il piatto è ruotato, premere il pulsante STOP senza toccare il braccio, quindi attendere che il braccio ritorni nella sua posizione originale.
- Se si avvia la riproduzione di un disco subito dopo aver inserito l'adattatore CA nella presa, il suono potrebbe essere confuso. Attendere un breve periodo (circa 30 secondi) dopo aver inserito l'adattatore CA nella presa prima di riprodurre un disco.

2 Impostare il selettore del preamplificatore sul lato LINE.

3 Impostare il dispositivo Bluetooth (dispositivo che supporta la tecnologia Bluetooth, come cuffie o altoparlanti) sulla modalità di associazione.

Utilizzo di connessioni wireless

 ON



4 Tenere premuto il pulsante di connessione Bluetooth (per circa 2 secondi).

- L'indicatore del Bluetooth inizierà a lampeggiare in rosso e blu.

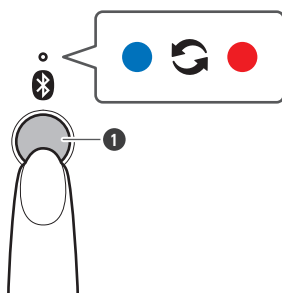

1 Pulsante di connessione Bluetooth

5 Una volta effettuata l'associazione, l'indicatore Bluetooth si accenderà in blu.

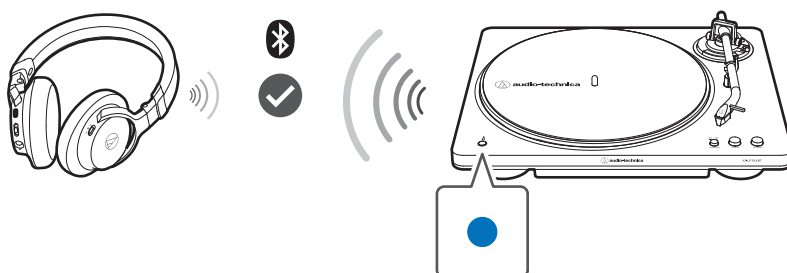

- La modalità di associazione del prodotto termina automaticamente dopo un certo periodo di tempo (circa 120 secondi). Se l'associazione non può essere completata in tale lasso di tempo, provare nuovamente seguendo la stessa procedura.

Utilizzo di connessioni wireless

3 Posizionare il disco sul tappetino in feltro, allineando il foro al centro col perno.

A 33-1/3 giri

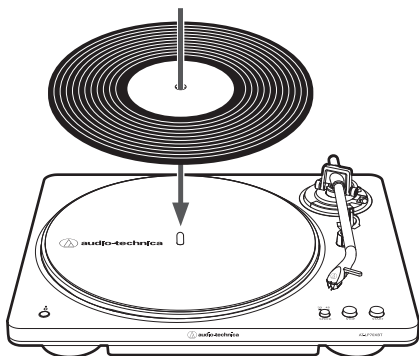

A 45 giri

Per riprodurre un disco a 45 giri, collegare l'adattatore per 45 giri.

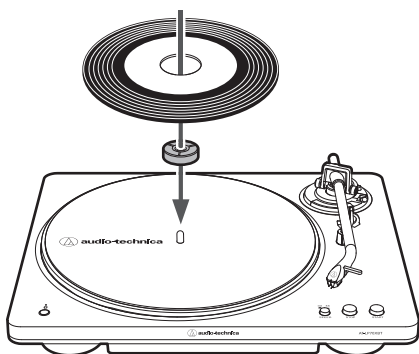

4 Selezionare le dimensioni del disco con il selettore.

- Selezionare "12"" per un disco LP con un diametro di 12" e "7"" per un disco a 45 giri con un diametro di 7".
- Assicurarsi che il piatto sia fermo prima di cambiare il selettore per una dimensione di disco diversa.

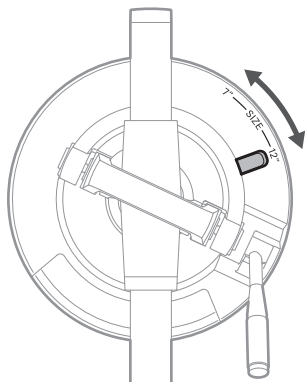

Utilizzo di connessioni wireless

5 Selezionare la velocità premendo il pulsante della velocità del piatto.

- Selezionare "33" per riprodurre dischi a 33-1/3 giri o "45" per riprodurre dischi a 45 giri.

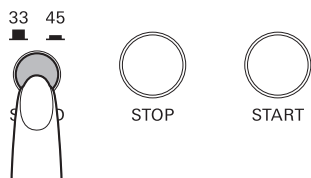

6 Accendere il dispositivo Bluetooth.

- Quando il prodotto è collegato correttamente a un dispositivo Bluetooth, l'indicatore del Bluetooth sul prodotto si accende in blu.
- Se l'indicatore del Bluetooth si accende in rosso, premere il pulsante di connessione Bluetooth per collegare nuovamente il dispositivo Bluetooth.



- Quando è collegato a un dispositivo Bluetooth, il suono verrà riprodotto anche da qualsiasi amplificatore cablato o altoparlante attivo collegato. Accendere solo il dispositivo che si desidera utilizzare per la riproduzione musicale.

Funzionamento automatico

Abbassare il volume delle cuffie wireless, degli altoparlanti wireless, ecc. adeguatamente.

1 Premere il pulsante START.

- Evitare di urtare il prodotto durante la riproduzione.
- Non cambiare la scelta della dimensione del disco mentre il disco è in riproduzione. Diversamente, il prodotto potrebbe non funzionare correttamente.

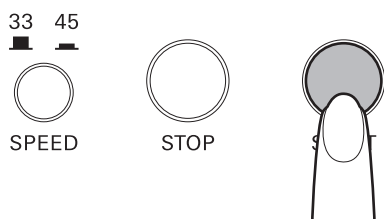

» Inizia la riproduzione.



- Il funzionamento automatico potrebbe non funzionare con l'inizio o la fine dei brani su alcuni dischi.

Funzionamento manuale

Abbassare il volume delle cuffie wireless, degli altoparlanti wireless, ecc. adeguatamente.

- 1 Sollevare il braccio alzando la relativa leva di comando nella posizione UP.**

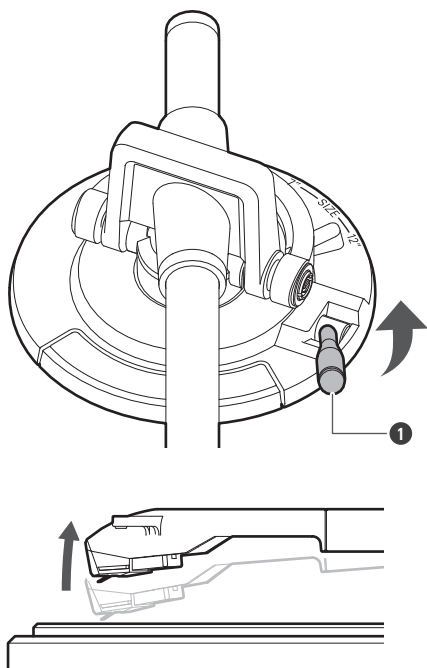

❶ Leva di comando per il sollevamento del braccio

- 2 Posizionare il braccio in corrispondenza del punto (solco) desiderato del disco.**

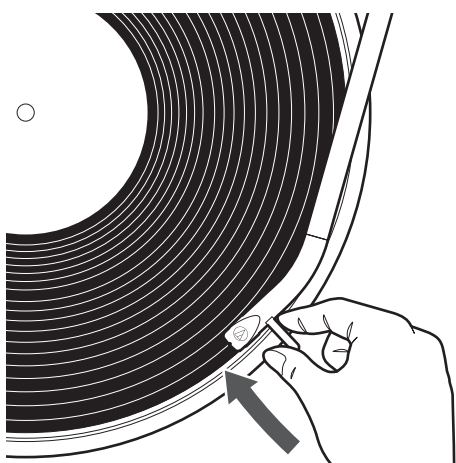

- 3 Abbassare lentamente il braccio spostando la relativa leva di comando nella posizione DOWN.**

- In alternativa saltare i passaggi 1 e 2, e usare le dita per sollevare il braccio e spostarlo nella posizione desiderata sul disco, quindi abbassare lentamente il braccio per iniziare la riproduzione del disco.

Utilizzo di connessioni wireless

- Abbassare il braccio lentamente, in modo che non cada. Ciò potrebbe danneggiare la puntina.
- Evitare di urtare il prodotto durante la riproduzione.
- Non cambiare la scelta della dimensione del disco mentre il disco è in riproduzione. Diversamente, il prodotto potrebbe non funzionare correttamente.

» Il braccio scende lentamente sul disco e inizia la riproduzione.

Disco in pausa

- 1** Abbassare il volume delle cuffie wireless, degli altoparlanti wireless, ecc. adeguatamente.
- 2** Sollevare la leva di comando per sollevare il braccio.

Arresto del disco

Una volta riprodotto completamente il disco, il braccio torna automaticamente in posizione di riposo. Per interrompere un disco in corso di riproduzione, eseguire quanto segue.

- Con alcuni dischi, il braccio potrebbe non tornare automaticamente in posizione di riposo.

- 1** Abbassare il volume delle cuffie wireless, degli altoparlanti wireless, ecc. adeguatamente.
- 2** Premere il pulsante **STOP**.
 - Una volta terminata la riproduzione del disco, il braccio tornerà automaticamente in posizione di riposo.
- 3** Togliere il disco dopo che il piatto si è completamente fermato.
- 4** Chiudere la graffa della base del braccio.
 - Assicurarsi che la leva di comando per il sollevamento del braccio sia abbassata prima di chiudere la graffa della base del braccio.
- 5** Fissare la protezione.

Utilizzo di connessioni wireless



- Quando il braccio raggiunge la fine (il centro) del disco, si solleva automaticamente e torna in posizione di riposo. Non ostacolarne il movimento. Diversamente, il prodotto potrebbe non funzionare correttamente. Se il braccio non si solleva e non torna in posizione di riposo, premere il pulsante STOP per completare questa operazione.
- Se il tappetino in feltro si sporca, può graffiare il disco, per cui smontarlo periodicamente e spolverarlo.
- Per evitare che il disco si graffi e si deformi, toglierlo sempre dopo l'uso.
- Non utilizzare stabilizzatori per dischi.
- Non usare altri piatti al di fuori di quello in dotazione.
- Il prodotto non è indicato per l'uso da parte di DJ. Non toccare il disco o il piatto mentre il disco è in riproduzione. Non utilizzare il prodotto in alcun modo che possa danneggiare la puntina, come ad esempio lo scratching (sfregamento manuale del disco sul giradischi per produrre il suono).
- Non applicare forza laterale alla puntina mentre è sul disco. Ciò potrebbe danneggiare, scheggiare o rompere la puntina. Anche il disco potrebbe danneggiarsi.

Utilizzo di connessioni cablate

Allineare le impostazioni per il selettore del preamplificatore e collegare il cavo audio RCA a un jack di ingresso sull'apparecchiatura collegabile in uso (amplificatore, ricevitore, altoparlanti, scheda audio, ecc.).

Impostazione del selettore del preamplificatore

- Questo prodotto è provvisto di una funzione fono-equalizzatore integrata. Anche se non si dispone di un fono-amplificatore o di un'apparecchiatura collegabile con un fono-amplificatore integrato, il prodotto può essere usato collegando altoparlanti attivi, ecc.
- Usare il selettore del preamplificatore, per impostare l'output come illustrato di seguito.



- Impostare il selettore del preamplificatore sul lato LINE quando si usa una connessione Bluetooth.

Dispositivo con ingresso PHONO

Posizione del selettore del preamplificatore	Dove collegare il cavo audio RCA
PHONO	Jack di ingresso fono e terminale di massa (terra) dell'apparecchiatura collegabile

Dispositivo senza ingresso PHONO

Posizione del selettore del preamplificatore	Dove collegare il cavo audio RCA
LINE	Jack AUX o di ingresso di linea dell'apparecchiatura collegabile

Scheda audio del PC

Posizione del selettore del preamplificatore	Dove collegare il cavo audio RCA
LINE	Jack di ingresso LINE della scheda audio ^[1]

[1] Un adattatore audio (venduto separatamente) può essere necessario per collegare il cavo audio RCA al jack di ingresso della linea della scheda audio del PC.

Collegamento ad altoparlanti attivi (amplificatore incorporato)

- Utilizzare altoparlanti attivi quando si effettua il collegamento diretto del prodotto agli stessi.
- Alcuni altoparlanti attivi potrebbero dover essere collegati con cavi di conversione, ecc.

Utilizzo di connessioni cablate

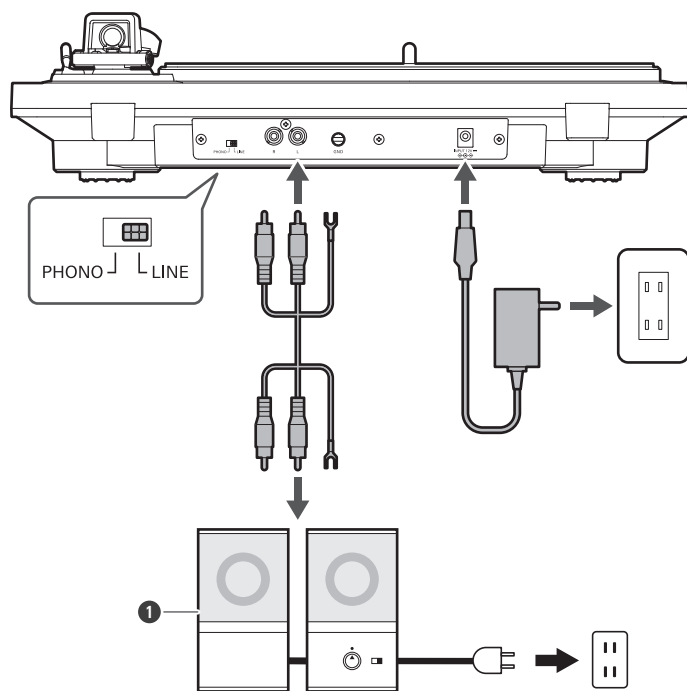

1 Altoparlante attivo

Collegamento ad apparecchiature collegabili (amplificatori, ecc.)

Il jack rosso del cavo audio RCA deve essere usato per il canale destro (R) mentre il jack bianco è per il canale sinistro (L).

Utilizzo di connessioni cablate

Con ingresso PHONO

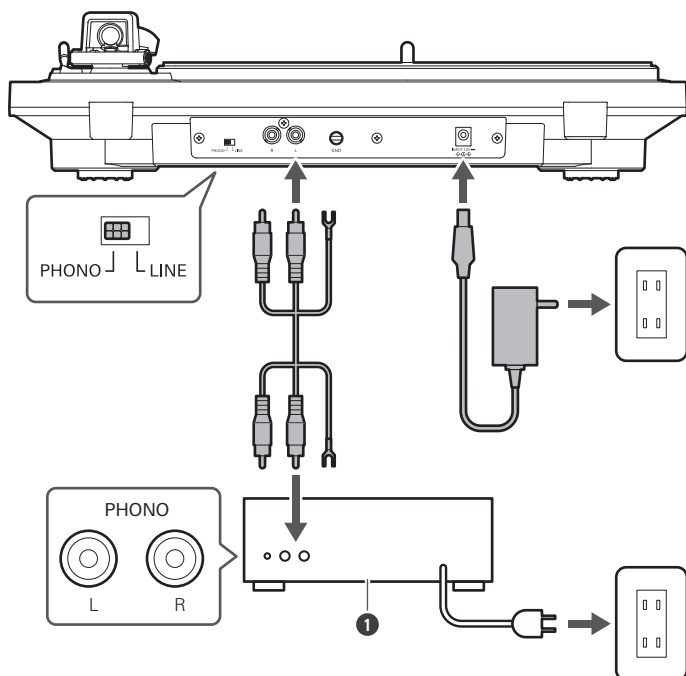

1 Apparecchiatura collegabile (amplificatore, ecc.)

Senza ingresso PHONO

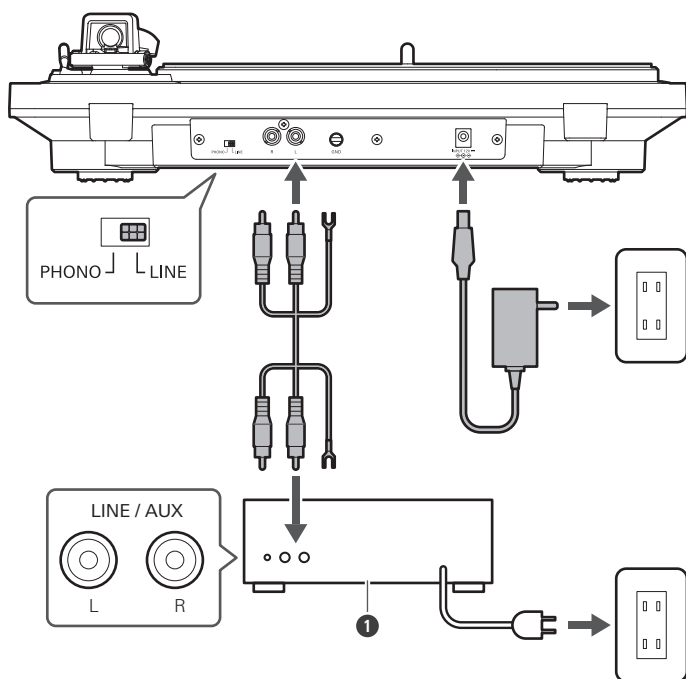

1 Apparecchiatura collegabile (amplificatore, ecc.)



- A seconda dell'apparecchiatura collegabile in uso, accanto al jack di ingresso PHONO potrebbe essere presente un terminale di massa (terra). In tal caso, eseguire il collegamento usando la linea di massa del cavo audio RCA. Ciò serve per impedire durante la riproduzione l'emissione di un lieve ronzio.

Prima di riprodurre un disco

1 Inserire l'adattatore CA in una presa.

- Il prodotto non è provvisto di pulsante di accensione. Una corrente di riserva continua ad essere sempre presente nel prodotto anche quando non in uso; scollegare l'adattatore CA dalla presa se il prodotto non è utilizzato per un periodo prolungato di tempo.
- Inserire l'adattatore CA in una presa senza rimuovere la protezione della puntina di ricambio. Se il piatto è ruotato, premere il pulsante STOP senza toccare il braccio, quindi attendere che il braccio ritorni nella sua posizione originale.
- Se si avvia la riproduzione di un disco subito dopo aver inserito l'adattatore CA nella presa, il suono potrebbe essere confuso. Attendere un breve periodo (circa 30 secondi) dopo aver inserito l'adattatore CA nella presa prima di riprodurre un disco.

2 Rimuovere la protezione della puntina di ricambio.

- Tirare la protezione in avanti per rimuoverla.
- L'applicazione di una forza verso il basso può causare la fuoriuscita della puntina di ricambio dal corpo. Se la puntina di ricambio si è staccata o sta per staccarsi, fare riferimento a "Sostituzione della puntina" (p.33) per riattaccarla correttamente.

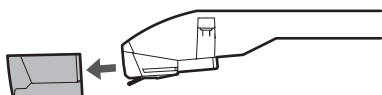

3 Rilasciare la graffa della base del braccio.

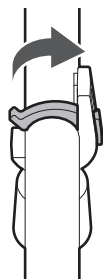

4 Posizionare il disco sul tappetino in feltro, allineando il foro al centro col perno.

Utilizzo di connessioni cablate

A 33-1/3 giri

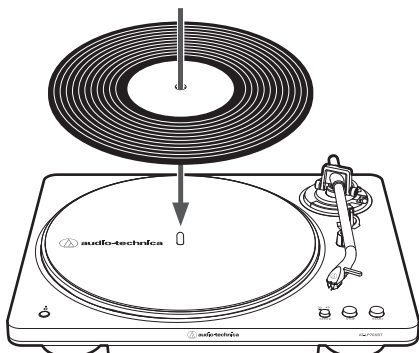

A 45 giri

Per riprodurre un disco a 45 giri, collegare l'adattatore per 45 giri.

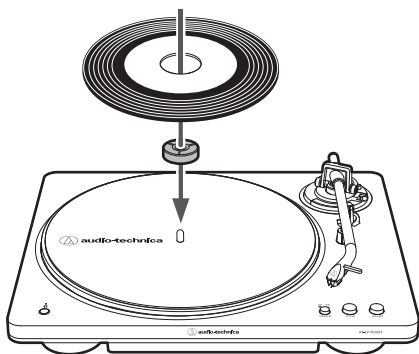

5 Selezionare le dimensioni del disco con il selettore.

- Selezionare "12"" per un disco LP con un diametro di 12" e "7"" per un disco a 45 giri con un diametro di 7".
- Assicurarsi che il piatto sia fermo prima di cambiare il selettore per una dimensione di disco diversa.

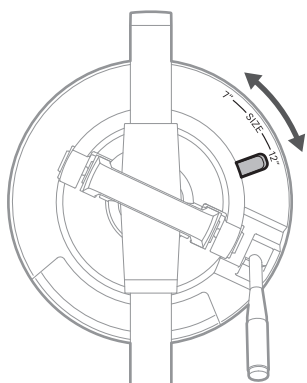

6 Selezionare la velocità premendo il pulsante della velocità del piatto.

Utilizzo di connessioni cablate

- Selezionare "33" per riprodurre dischi a 33-1/3 giri o "45" per riprodurre dischi a 45 giri.

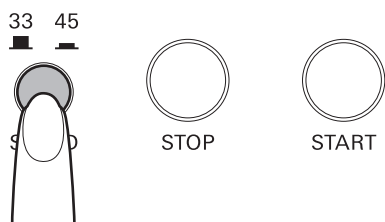

Funzionamento automatico

Abbassare sufficientemente il volume dell'amplificatore, dei diffusori attivi, ecc.

1 Premere il pulsante **START**.

- Evitare di urtare il prodotto durante la riproduzione.
- Non cambiare la scelta della dimensione del disco mentre il disco è in riproduzione. Diversamente, il prodotto potrebbe non funzionare correttamente.

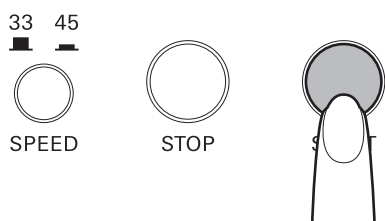

» **Inizia la riproduzione.**



- Il funzionamento automatico potrebbe non funzionare con l'inizio o la fine dei brani su alcuni dischi.

Funzionamento manuale

Abbassare sufficientemente il volume dell'amplificatore, dei diffusori attivi, ecc.

1 Sollevare il braccio alzando la relativa leva di comando nella posizione **UP**.

Utilizzo di connessioni cablate

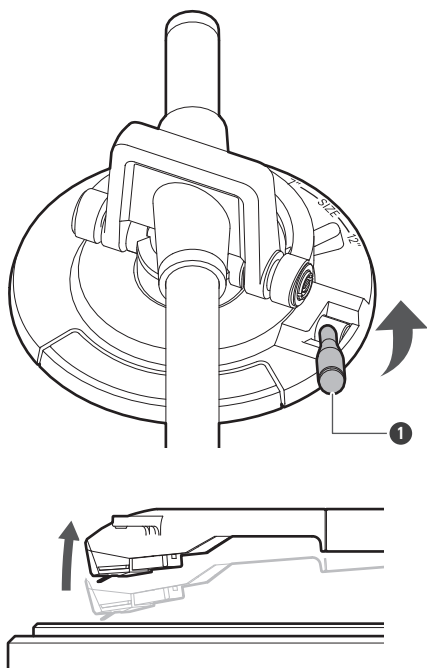

❶ Leva di comando per il sollevamento del braccio

2 Posizionare il braccio in corrispondenza del punto (solco) desiderato del disco.

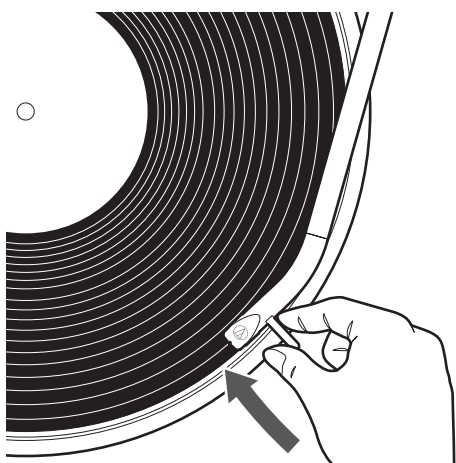

3 Abbassare lentamente il braccio spostando la relativa leva di comando nella posizione DOWN.

- In alternativa saltare i passaggi 1 e 2, e usare le dita per sollevare il braccio e spostarlo nella posizione desiderata sul disco, quindi abbassare lentamente il braccio per iniziare la riproduzione del disco.
- Abbassare il braccio lentamente, in modo che non cada. Ciò potrebbe danneggiare la puntina.
- Evitare di urtare il prodotto durante la riproduzione.

Utilizzo di connessioni cablate

- Non cambiare la scelta della dimensione del disco mentre il disco è in riproduzione. Diversamente, il prodotto potrebbe non funzionare correttamente.

» **Il braccio scende lentamente sul disco e inizia la riproduzione.**

Disco in pausa

- 1** Abbassare sufficientemente il volume dell'amplificatore, dei diffusori attivi, ecc.
- 2** Sollevare la leva di comando per sollevare il braccio.

Arresto del disco

Una volta riprodotto completamente il disco, il braccio torna automaticamente in posizione di riposo. Per interrompere un disco in corso di riproduzione, eseguire quanto segue.

- Con alcuni dischi, il braccio potrebbe non tornare automaticamente in posizione di riposo.

- 1** Abbassare sufficientemente il volume dell'amplificatore, dei diffusori attivi, ecc.
- 2** Premere il pulsante **STOP**.
 - Una volta terminata la riproduzione del disco, il braccio tornerà automaticamente in posizione di riposo.
- 3** Togliere il disco dopo che il piatto si è completamente fermato.
- 4** Chiudere la graffa della base del braccio.
 - Assicurarsi che la leva di comando per il sollevamento del braccio sia abbassata prima di chiudere la graffa della base del braccio.
- 5** Fissare la protezione.



- Quando il braccio raggiunge la fine (il centro) del disco, si solleva automaticamente e torna in posizione di riposo. Non ostacolarne il movimento. Diversamente, il prodotto potrebbe non funzionare correttamente. Se il braccio non si solleva e non torna in posizione di riposo, premere il pulsante STOP per completare questa operazione.
- Se il tappetino in feltro si sporca, può graffiare il disco, per cui smontarlo periodicamente e spolverarlo.
- Per evitare che il disco si graffi e si deformi, toglierlo sempre dopo l'uso.
- Non utilizzare stabilizzatori per dischi.
- Non usare altri piatti al di fuori di quello in dotazione.
- Il prodotto non è indicato per l'uso da parte di DJ. Non toccare il disco o il piatto mentre il disco è in riproduzione. Non utilizzare il prodotto in alcun modo che possa danneggiare la puntina, come ad esempio lo scratching (sfregamento manuale del disco sul giradischi per produrre il suono).
- Non applicare forza laterale alla puntina mentre è sul disco. Ciò potrebbe danneggiare, scheggiare o rompere la puntina. Anche il disco potrebbe danneggiarsi.

Manutenzione

Corpo del giradischi

- Se il corpo del giradischi è sporco o impolverato, scollegare l'adattatore CA e pulire la polvere e lo sporco con un panno morbido e asciutto.
- Non usare benzene, solventi, ecc.
- Se il tappetino in feltro si sporca, può graffiare il disco, per cui smontarlo periodicamente e spolverarlo.
- Quando si conserva il prodotto per un periodo prolungato di tempo, scollegare l'adattatore CA dalla presa di corrente e avvolgere l'apparecchio con la plastica, evitando che si inumidisca.

Pulizia della puntina / del disco

- Se la puntina è molto sporca, pulirla come necessario. Per pulire la puntina, scollegare l'adattatore CA dalla presa.
- Si consiglia di utilizzare un detergente per puntina (venduto separatamente da Audio-Technica) se la puntina è molto sporca. Pulire la puntina spostando la spazzola dal retro alla parte anteriore della puntina.
- Per ulteriori dettagli sui detergenti per dischi e puntina (venduti separatamente da Audio-Technica), visitare il sito web di Audio-Technica (<https://www.audio-technica.com/>).

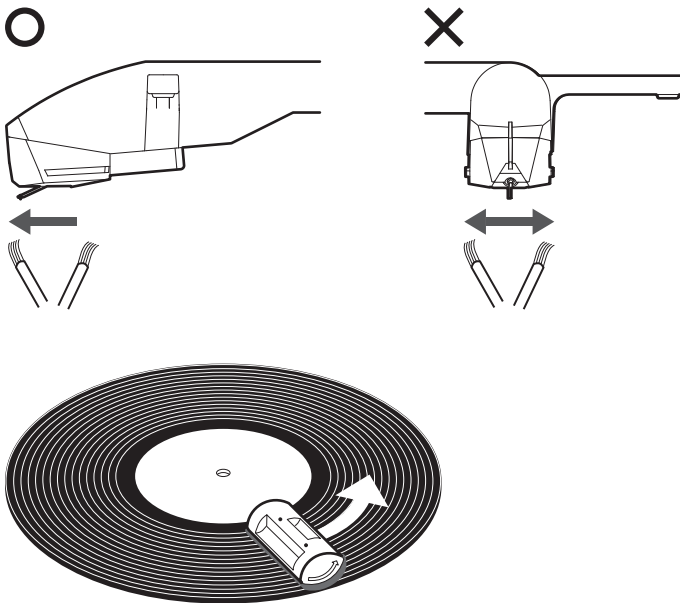

Sostituzione della puntina

Rimozione della puntina

- Quando la puntina si usura, oltre a determinarsi un peggioramento della qualità del suono, si rischia di danneggiare i dischi.
- Di norma, sostituire la puntina dopo 300 ore di utilizzo.
- Accertarsi di aver scollegato l'adattatore CA del prodotto dalla presa.
- Per sostituire la puntina, tenere saldamente il braccio e la puntina di ricambio.

1 Togliere la puntina tirandola nella direzione della freccia con la protezione attaccata.

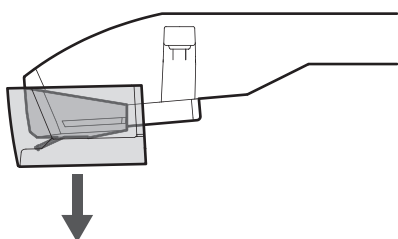

- Non toccare l'elemento a sbalzo, la puntina o il magnete della puntina di ricambio.
- Fare attenzione a non urtare la puntina di ricambio contro il corpo del giradischi, il piatto o altri oggetti.

Installazione di una nuova puntina

1 Allineare la parte sporgente della puntina e spingerla in posizione nella direzione della freccia.

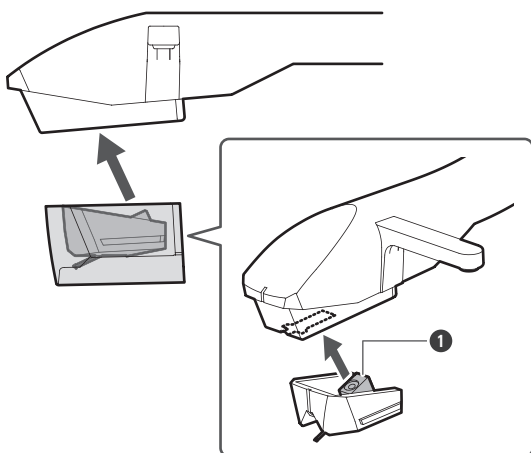

1 Parte sporgente



- Non toccare l'elemento a sbalzo, la puntina o il magnete della puntina di ricambio.
- Fare attenzione a non urtare la puntina di ricambio contro il corpo del giradischi, il piatto o altri oggetti.

Sostituzione della cinghia di azionamento

- La cinghia di azionamento è un componente soggetto a usura. Sostituire la cinghia di azionamento se la velocità di riproduzione diminuisce o se si verificano delle rotazioni irregolari. Di norma, si consiglia di sostituire la cinghia una volta l'anno.
- Prima di sostituire la cinghia di azionamento, scollegare innanzitutto l'adattatore CA del prodotto dalla presa.

1 Rimuovere il tappetino in feltro.

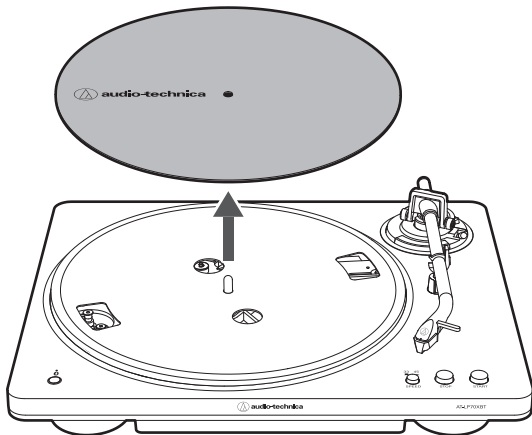

2 Rimuovere la cinghia di azionamento dalla puleggia del motore (color ottone), rimuovere il piatto, quindi capovolgerlo e rimuovere la vecchia cinghia di azionamento.

- Posizionare i pollici nelle aperture e tirare con forza verso l'alto.

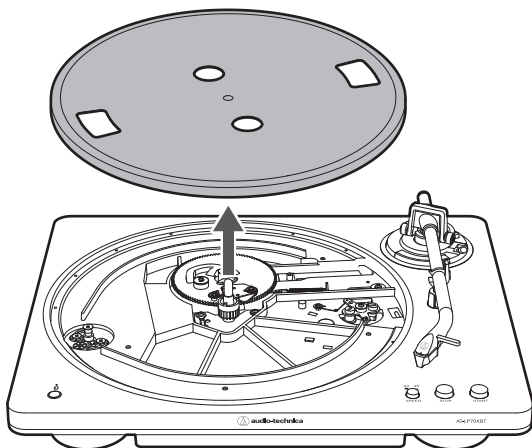

3 Posizionare la nuova cinghia di azionamento intorno al cerchio interno.

- Fare attenzione a non attorcigliare la cinghia di azionamento durante questa operazione.

Sostituzione della cinghia di azionamento

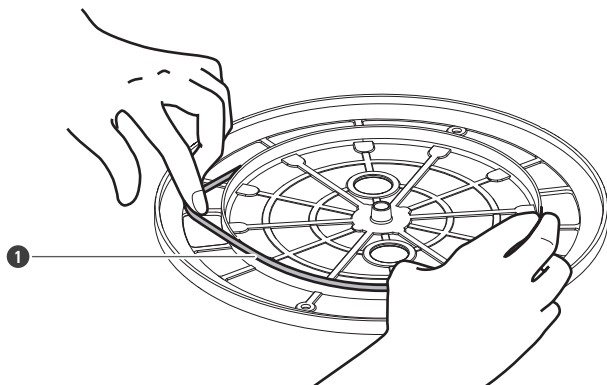

- ❶ Cinghia di azionamento

4 Fissare il piatto.

- Allineare una delle aperture alla posizione della puleggia del motore (color ottone).

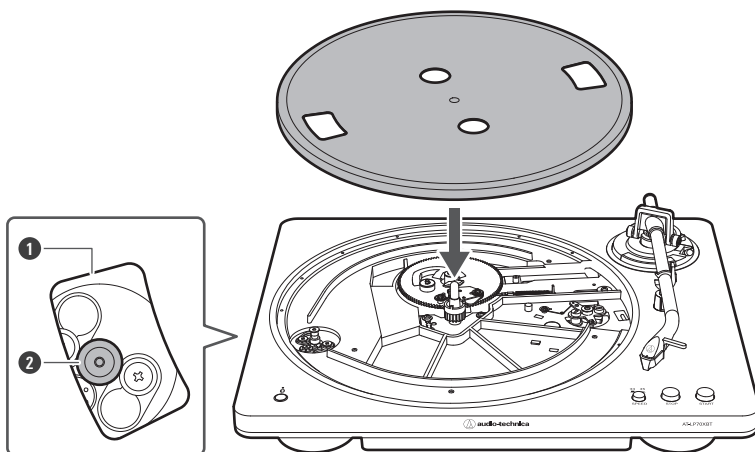

- ❶ Apertura
❷ Puleggia del motore (color ottone)

5 Posizionare la cinghia di azionamento sulla puleggia del motore (color ottone).

- Afferrare la cinghia di azionamento fissata al punto 3 e, tirandola, posizionarla sulla puleggia del motore (color ottone).

Sostituzione della cinghia di azionamento

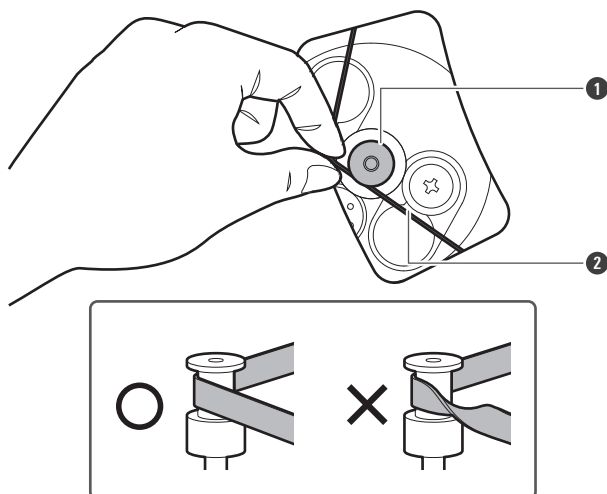

1 Puleggia del motore (color ottone)

2 Cinghia di azionamento

6 Posizionare il tappetino in feltro sul piatto.

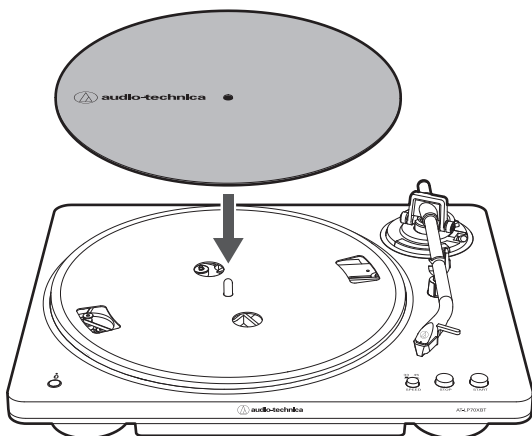

7 Rilasciare la grappa della base del braccio e sollevare il braccio con la leva di comando per il sollevamento. Girare lentamente il piatto girevole dieci volte a mano nella direzione della freccia.

- Si consiglia di tenere il braccio per evitare che si sposti. Questo passaggio serve per resettare il meccanismo automatico, eliminando eventuali torsioni della cinghia di azionamento e assicurandosi che la cinghia di azionamento possa scorrere liberamente lungo il cerchio di trasmissione sul lato inferiore del piatto.

Sostituzione della cinghia di azionamento

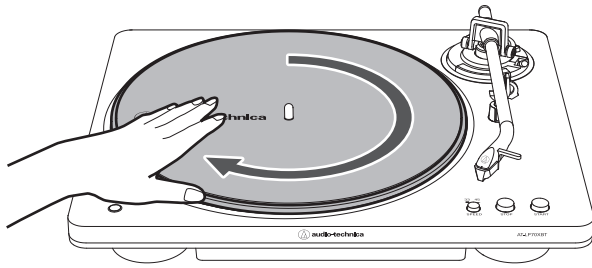

Spostamento del giradischi

Utilizzando i materiali di imballaggio originali del prodotto, imballare il giradischi nell'ordine inverso a quello di disimballaggio. Se non si dispone dei materiali dell'imballaggio originale, procedere nel modo seguente:

- Dopo aver scollegato l'adattatore CA dalla presa, togliere il tappetino in feltro e il piatto, e imballarli in modo che non subiscano danni. Se si sposta il prodotto col piatto ancora in sede, si rischia di danneggiare il perno.
- Assicurarsi che la protezione sia fissata alla puntina di ricambio.
- Assicurarsi che la leva di comando per il sollevamento del braccio sia abbassata.
- Chiudere la graffa della base del braccio in modo che il braccio non si muova.
- Imballare il corpo del giradischi con la carta o con un panno morbido in modo che non subisca danni.

Reset

Resettare la funzione Bluetooth se non funziona normalmente.

1 Tenere premuto il pulsante di connessione Bluetooth (per circa 10 secondi).

» L'indicatore del Bluetooth lampeggerà in rosso, il prodotto si riavvierà e il reset sarà completo.

Risoluzione dei problemi

? Il piatto non gira.

- L'adattatore CA è collegato alla presa? Collegare l'adattatore CA alla presa.
- La cinghia di azionamento è scivolata via dal piatto? Posizionare correttamente la cinghia di azionamento sul piatto.
- La cinghia di azionamento è posizionata sulla puleggia del motore (color ottone)? Controllare che la cinghia di azionamento sia posizionata correttamente sulla puleggia del motore (color ottone).
- La cinghia di azionamento è stata danneggiata? Sostituirla con una cinghia di azionamento nuova.

? Il piatto gira ma non è emesso alcun suono o il volume non è abbastanza elevato.

- La protezione è ancora fissata alla puntina di ricambio? Rimuovere la protezione della puntina di ricambio.
- Il braccio è sollevato? Abbassare il braccio.
- Le impostazioni di funzionamento e l'ingresso per l'apparecchiatura collegata (amplificatori, ecc.) sono stati selezionati correttamente? Controllare se le impostazioni per l'apparecchiatura collegata sono corrette.
- La puntina è danneggiata? Controllare la puntina e, se necessario, sostituirla.
- La puntina di ricambio è sistemata correttamente sul braccio? Controllare la puntina di ricambio e regolare, se necessario.
- Le posizioni dell'impostazione del selettore del preamplificatore sono corrette? Assicurarsi che le impostazioni siano configurate correttamente per le entrate dell'amplificatore.
- In assenza di suono o se il volume è troppo basso il prodotto potrebbe essere configurato sulla posizione "PHONO" e collegato all'entrata AUX/LINE dell'amplificatore.
- Se il volume è troppo alto o distorto, il prodotto potrebbe essere impostato sulla posizione "LINE" e collegato all'entrata PHONO dell'amplificatore.

? La puntina salta.

- Il disco è piegato? Controllare il disco.
- Il disco è graffiato? Controllare il disco.
- La puntina è sporca? L'accumulo eccessivo di sporco e polvere sulla puntina influisce sulla qualità di riproduzione del disco.

? Si sente un rumore simile ad un ululato.

- Forse il giradischi riceve troppe vibrazioni dal pavimento, dalle pareti o dagli altoparlanti nelle vicinanze? Ridurre le vibrazioni o sistemare il prodotto su una superficie in piano non soggetta agli effetti delle vibrazioni.

Risoluzione dei problemi

- Il prodotto è montato su una superficie non in piano? Controllare se la superficie su cui è montato il prodotto è idonea.

❓ **La riproduzione del disco è disturbata.**

- C'è della polvere sulla puntina? Se la puntina è sporca, pulirla con una spazzola comunemente disponibile in commercio.

❓ **Durante la riproduzione del disco il suono è troppo veloce o troppo lento.**

- Le impostazioni della velocità del prodotto sono corrette? Usare il pulsante per la velocità del piatto per selezionare la velocità corretta per il tipo di disco in riproduzione.

❓ **La velocità di riproduzione diminuisce o la rotazione è irregolare.**

- La cinghia di azionamento è allungata? Sostituirla con una cinghia di azionamento nuova.

❓ **Durante la riproduzione si sente un ronzio.**

- La linea della terra è collegata correttamente? Controllare che la linea della terra sia collegata correttamente.
- Se il rumore continua, rimuovere la linea di terra. Questo può ridurre il rumore.

❓ **Impossibile effettuare l'associazione.**

- Verificare che il dispositivo Bluetooth comunichi utilizzando lo standard di trasmissione Ver. 2.1+EDR o versioni successive.
- Posizionare il prodotto e il dispositivo Bluetooth a una distanza massima di 1 m.

❓ **Il suono è assente o debole quando è collegato via Bluetooth.**

- Accendere il prodotto e il dispositivo Bluetooth.
- Alzare il volume del dispositivo Bluetooth.
- Rimuovere eventuali ostacoli tra il prodotto e il dispositivo Bluetooth, come persone, oggetti metallici o pareti, e avvicinare i due dispositivi.

❓ **Il suono è distorto/si verificano interferenze/il suono si interrompe.**

- Abbassare il volume del dispositivo Bluetooth.
- Tenere il prodotto lontano da dispositivi che emettono onde radio come forni a microonde e router wireless.

Risoluzione dei problemi

- Tenere il prodotto lontano da TV, radio e dispositivi con sintonizzatori integrati. Questi dispositivi possono a loro volta essere disturbati dal prodotto.
- Rimuovere eventuali ostacoli tra il prodotto e il dispositivo Bluetooth, come persone, oggetti metallici o pareti, e avvicinare i due dispositivi.

Il funzionamento automatico non funziona correttamente.

- Assicurarsi che il prodotto sia posizionato su una superficie piana.
- Il funzionamento automatico potrebbe non funzionare bene con l'inizio o la fine di alcuni dischi.



- Per informazioni su come utilizzare il dispositivo Bluetooth, fare riferimento al rispettivo manuale dell'utente.

Dimensioni

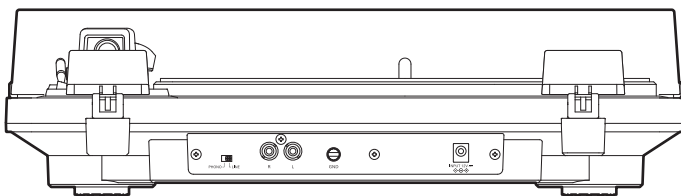
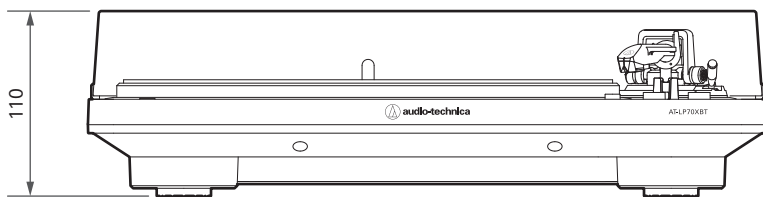
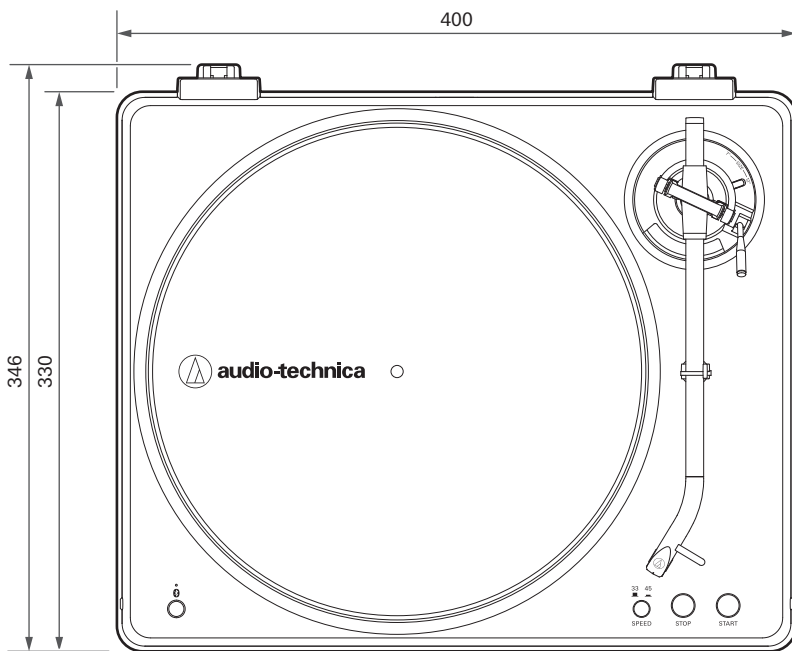

(Unità: mm)

Dimensioni

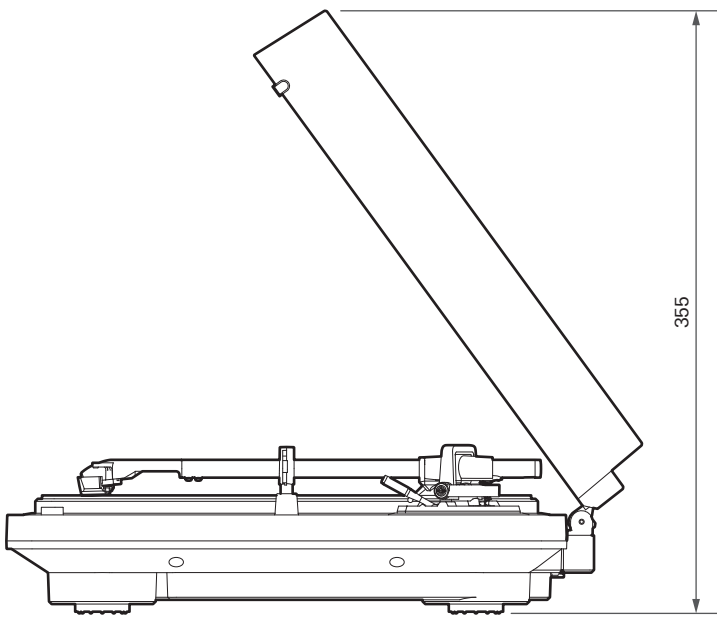

(Unità: mm)

Specifiche tecniche

Specifiche di comunicazione

Sistema di comunicazione	Bluetooth versione 5.2
Output RF	2,5 mW EIRP
Distanza massima di comunicazione	Visibilità diretta: circa 10 m
Banda di frequenza	Da 2,402 GHz a 2,480 GHz
Metodo di modulazione	GFSK, Pi/4DQPSK, 8DPSK
Profilo Bluetooth compatibile	A2DP
Codec supportato	Qualcomm® aptX™ Adaptive audio, Qualcomm® aptX™ audio, SBC

Specifiche tecniche del giradischi

Motore	Motore CC
Metodo di azionamento	Azionamento con cinghia
Velocità	33-1/3 giri, 45 giri
Piatto del giradischi	Alluminio pressofuso
Wow e flutter	< 0,25% (WTD)
Rapporto segnale - disturbo	> 55 dB
Livelli di output	PHONO: 4,0 mV nominale a 1 kHz, 5 cm/sec LINE: 252 mV nominale a 1 kHz, 5 cm/sec
Guadagno preamplificatore fonogramma	36 dB nominale, equalizzazione RIAA

Specifiche tecniche del braccio

Lunghezza effettiva	220 mm
Sporgenza	18 mm
Angolo di errore lettura massimo	Inferiore a 2,0°

Specifiche della capsula

Questo prodotto è dotato di un Fonorivelatore a Magnete Mobile Stereo AT-VM95C. La capsula non può essere rimossa.

Specifiche tecniche

Modello capsula	AT-VM95C
Tipo di capsula	VM
Impedenza di carico consigliata	47.000 ohm
Tensione di output	4,0 mV (mV a 1 kHz, 5 cm/sec)
Puntina	0,6 mil conoide
Elemento a sbalzo	Tubo in alluminio

Adattatore CA

Tipo	FJ-SW1261200500DN
Tensione di ingresso nominale	Da 100 a 240 V CA
Corrente di ingresso nominale	0,4 A max.
Frequenza nominale	50 Hz / 60 Hz
Tensione di uscita nominale	12 V CC
Corrente secondaria nominale	0,5 A
Lunghezza del cavo	Circa 1,5 m

- L'adattatore CA in dotazione può variare a seconda del Paese di vendita. Controllare la targhetta dei dati nominali sull'adattatore CA. Per i dettagli, rivolgersi al rivenditore Audio-Technica locale.

Specifiche tecniche generali

Dimensioni	400 mm x 330 mm x 110 mm (L x P x A)
Peso	Circa 2,9 kg
Assorbimento	1,6 W
Accessori	Copertura antipolvere, tappetino in feltro, piatto (con cinghia di azionamento), cerniere della copertura antipolvere, adattatore per 45 giri, cavo audio RCA (Circa 1,0 m), adattatore CA (Circa 1,5 m)
Puntina di ricambio (in vendita separatamente)	AT-VMN95C
Cinghia di ricambio (in vendita separatamente)	Cinghia esclusiva AT-LP70X

- Per garantire un continuo miglioramento, il prodotto è soggetto a modifiche senza preavviso.

Marchi

- Il marchio nominativo e i loghi **Bluetooth**® sono marchi registrati di proprietà di Bluetooth SIG, Inc. e qualsiasi utilizzo di tali marchi da parte di Audio-Technica Corporation è soggetto a licenza. Tutti gli altri marchi e nomi commerciali sono di proprietà dei rispettivi proprietari.
- Qualcomm aptX è un prodotto di Qualcomm Technologies, Inc. e/o delle relative filiali. Qualcomm è un marchio di Qualcomm Incorporated, registrato negli Stati Uniti e in altri Paesi. aptX è un marchio di Qualcomm Technologies International, Ltd., registrato negli Stati Uniti e in altri Paesi.



株式会社オーディオテクニカ

〒194-8666 東京都町田市西成瀬2-46-1
www.audio-technica.co.jp

Audio-Technica Corporation

2-46-1 Nishi-naruse, Machida, Tokyo 194-8666, Japan
www.audio-technica.com
©2024 Audio-Technica Corporation
Global Support Contact: www.at-globalsupport.com